



SYGMA

MANUAL DE INSTRUCCIONES RADIADOR ELÉCTRICO DIGITAL SYGMA

MONTAJE, INSTALACIÓN, PUESTA
EN MARCHA Y FUNCIONAMIENTO

ES



BIENVENIDO

Querido Usuario,

Muchas gracias por elegir los radiadores eléctricos digitales de bajo consumo del modelo SYGMA, con un exclusivo programador electrónico de temperatura y fabricados con componentes de máxima calidad pensados para usted.

Los radiadores eléctricos digitales de bajo consumo SYGMA han superado los más exigentes controles de calidad para cumplir con los más rigurosos requerimientos en seguridad y eficiencia energética.

Gracias a la tecnología OPTIMIZER ENERGY PLUS, exclusiva del Sistema ROINTE, su radiador eléctrico digital de bajo consumo obtiene el máximo ahorro energético.

Antes de comenzar a usar los radiadores eléctricos digitales de bajo consumo SYGMA le recomendamos que lea con atención este manual, para poder obtener su correcto funcionamiento con las máximas garantías.

IMPORTANTE
ESTE MANUAL DEBE PERMANECER CON EL PRODUCTO
DESPUÉS DE LA INSTALACIÓN



ESPAÑOL

ÍNDICE DE CONTENIDOS

1. DESCRIPCIÓN DEL RADIADOR SYGMA.....	4
1.1. Partes del Panel Frontal	4
1.2. Encendido y Apagado (stand-by).....	6
1.3. Ajustar Día y Hora	6
1.4. Bloqueo de teclado.....	6
1.5. Selección de temperatura.....	7
1.6. Función Manual/Automático	7
1.7. Función Menú/Programación.....	7
1.8. Función “Ventanas abiertas”	8
1.9. Función Optimizer Energy Plus	9
1.10. Función iluminación de pantalla	10
2. COLOCACIÓN Y MONTAJE.....	11
2.1. Montaje	11
2.2. Colocación de los anclajes.....	12
3. MANTENIMIENTO Y LIMPIEZA.....	14
4. PRECAUCIONES DE INSTALACIÓN Y SEGURIDAD (NORMATIVA UNE-EN 60335).....	14
4.1. Precauciones de instalación	14
4.2. Precauciones de seguridad	14
5. GARANTÍA.....	16
6. CARACTERÍSTICAS TÉCNICAS DE LOS RADIADORES	19

1. DESCRIPCIÓN DEL RADIADOR “SYGMA”

1.1. Partes del panel frontal

PANTALLA TFT

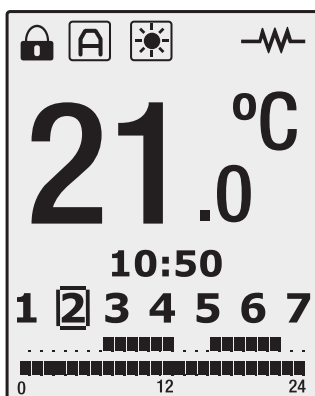

TECLADO





1.1.1. Partes del display TFT

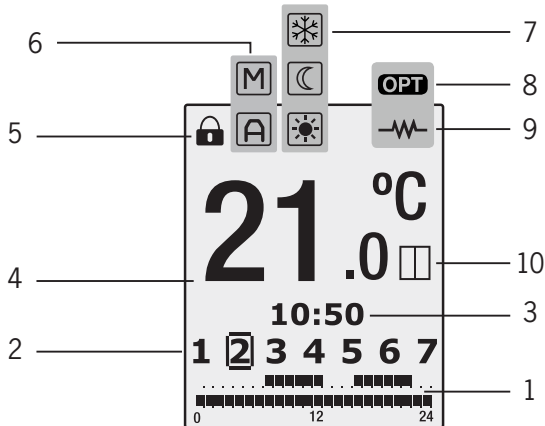

NUM.	FUNCTION
1	FRANJA DE PROGRAMACIÓN
2	DÍAS DE LA SEMANA
3	HORA
4	TEMPERATURA
5	BLOQUEO DE TECLADO
6	FUNCIÓN MANUAL / AUTOMÁTICA
7	MODO CONFORT / ECONÓMICO / ANTIHIELO
8	FUNCIÓN OPTIMIZER ENERGY PLUS
9	RADIADOR EN CONSUMO
10	FUNCIÓN VENTANAS ABIERTAS

1.2. Encendido y Apagado (stand-by)



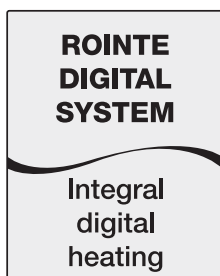

La tecla  apaga o enciende el radiador SYGMA. Al encender el radiador aparecerá la siguiente imagen de bienvenida en la pantalla:





Pasados 10 segundos sin pulsar ninguna tecla, la iluminación de la pantalla pasará al modo reposo de forma automática. Si estando encendido se pulsa de nuevo la tecla , el radiador pasará al modo "Stand By", apareciendo la palabra "STAND BY" seguido del logotipo de ROINTE.

1.3. Ajustar Día y Hora

Pulsando  3 segundos, accedemos al ajuste hora y día desde el propio radiador.



Pulsando , parpadea hora, minutos y día de la semana en función del número de pulsaciones. Con las teclas  y  modificamos los valores. Para salir del ajuste hora y día, esperar 30 segundos o pulsar  después de elegir día.

1.4. Bloqueo de teclado



Pulsando simultáneamente durante 3 segundos las teclas  y  bloqueamos el teclado encendiéndose el icono de bloqueo de teclado . Al pulsar cualquier tecla aparecerá la siguiente imagen en la pantalla:







Para desbloquear pulsar de nuevo las teclas  y  durante 3 segundos.

1.5. Selección de temperatura



Pulsando  o  variamos la temperatura. Cuando la temperatura de la estancia es inferior a la seleccionada, el radiador entra en consumo, apareciendo el símbolo .

1.6. Función Manual/Automático

Pulsando  alternaremos entre la función Manual y Automático. En función Manual aparece en el display el icono  y en función Automático el icono .

1.6.1. Función Manual



Esta función permite intercambiar entre los modos de trabajo Confort, Eco y Antihielo modificando la temperatura como se indicó en el punto 1.5.

ICONO	MODO	RANGO DE TEMPERATURAS
	CONFORT	20°C – 30°C
	ECO	15°C – 19.5°C
	ANTIHIELO	8°C

















1.6.2. Función Automático

Esta función activa la programación que tenga grabada el radiador.

1.7. Función Menú / Programación

Cuando aparece el icono  (modo automático) en la pantalla, si pulsamos la tecla  durante 3 segundos accedemos a la programación

desde el propio radiador:

1. Seleccionar la temperatura CONFORT (20°C a 30°C), mediante las teclas  y  mientras parpadea el icono  y dicha temperatura.
2. Una pulsación corta sobre  y podremos seleccionar mediante  y  la temperatura ECO (15°C a 19,5°C) mientras parpadea el icono  y la temperatura.
3. Pulsando la tecla  de nuevo, parpadean los números de la semana y aparece DAY1, DAY2, DAY3..., según avancemos o retrocedamos mediante las teclas  y . Con la tecla  confirmamos los días a programar.
4. Pulsando la tecla , accedemos a la selección de programación horaria. Para avanzar por las horas, pulsamos teclas  o , visualizándose la hora seleccionada (0h, 1h, 2h,...). Pulsando la tecla  podemos seleccionar, para cada hora, entre los modos CONFORT, ECO u OFF.
5. Finalizamos la programación pulsando  o dejando 30 segundos sin pulsar ningún botón.

Mediante pulsaciones cortas en la tecla  podemos visualizar la programación de cada día que tiene grabada el radiador. Una pulsación, visualiza el día uno, y así sucesivamente.

1.8. Función “Ventanas abiertas”



Esta función se activa cuando la temperatura leída por la sonda detecta un descenso de 4°C respecto a la temperatura de consigna en media hora. Al activarse esta función, aparece durante 5 segundos, la siguiente imagen en el display del radiador:



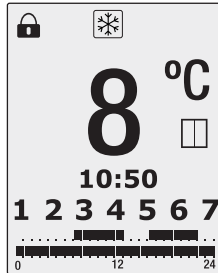

Una vez activado el modo “Ventanas abiertas”, aparecerá la siguiente pantalla indicando que está activo el modo antihielo:



El modo estará activo durante 2 horas. Durante este periodo, si se pulsa la tecla  el radiador se apagará. Volviendo a pulsar , el radiador se encenderá de nuevo sin la función “Ventanas abiertas” activa. Si durante el periodo de 2 horas no se pulsa ninguna tecla, al finalizar este periodo el radiador volverá de manera automática al estado anterior.

1.9. Función Optimizer Energy Plus

Este producto incluye la tecnología Optimizer Energy Plus™, la cual gestiona el consumo de energía del termo de la manera más eficiente.





Optimizer Energy Plus es una tecnología que basa su funcionamiento en la generación de miles de microcortes en el consumo energético de la resistencia para mantener la temperatura del agua estable con un consumo mínimo.

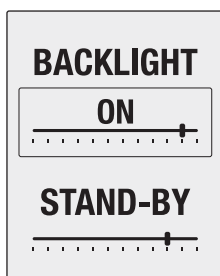

Cuando el símbolo **OPT** reemplaza al símbolo , entonces la tecnología Optimizer Energy Plus está en funcionamiento.

1.10. Función iluminación de pantalla

Se puede modificar la iluminación de la pantalla pulsando la tecla  durante 3 segundos estando el producto en modo manual. Al activar este modo, se visualizará la siguiente pantalla:



Con las teclas  y  podemos disminuir o aumentar la luminosidad de la pantalla del modo ON.

Para modificar la luminosidad del modo "Stand by", pulsaremos la tecla  y el cuadro delimitador marcará la opción "STAND-BY", pudiendo modificar la luminosidad con las mismas teclas  y .

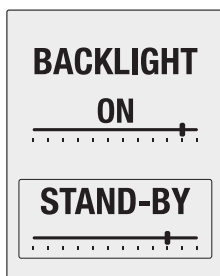

Para salir de esta función esperaremos 10 segundos sin pulsar ninguna tecla.



2. COLOCACIÓN Y MONTAJE

El radiador nunca debe ser colocado justo por debajo de una toma de corriente. En las salas de baño, el radiador nunca debe ser instalado de tal forma que los interruptores y otros dispositivos de control puedan ser tocados por una persona que se encuentre en la bañera o ducha.

2.1. Montaje

El radiador SYGMA, funciona a través de la convección natural del aire (Figura 1). Para conseguir un perfecto rendimiento y una homogénea distribución del calor, la parte inferior del radiador, una vez instalado en la pared, deberá quedar a una distancia mínima del suelo de 10 a 12 cm, y a un máximo de 30 cm.

Lateral y superiormente, deberá quedar a una distancia mínima de 10 a 12 cm de cualquier pared u obra, para que éste caliente adecuadamente (Figura 2).

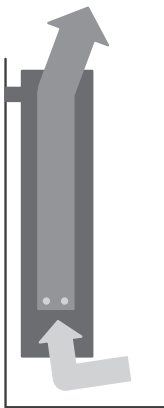

Fig. 1

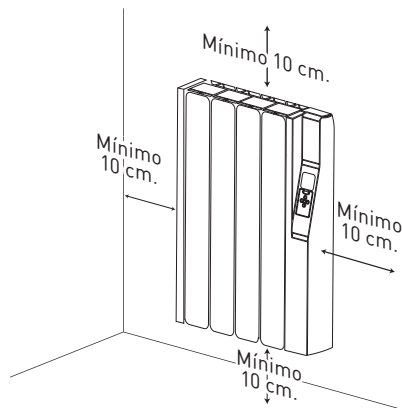

Fig. 2

2.2. Colocación de los anclajes

En la parte interior del embalaje se encuentra un kit de sujeción, y en la parte inferior del radiador encontrará el soporte de seguridad.

- Seleccionar el lugar adecuado de la pared.
- Colocar la plantilla de montaje en la pared, haciendo pequeñas marcas en los lugares donde van situados los agujeros.
- Retirar la plantilla de montaje y realizar los agujeros en la pared.
- Colocar los soportes en la pared mediante los tacos y los tornillos.
- Encarar el radiador en los soportes superiores.
- Colgar el radiador de los soportes.

Plantilla de instalación según modelo (distancias en mm):

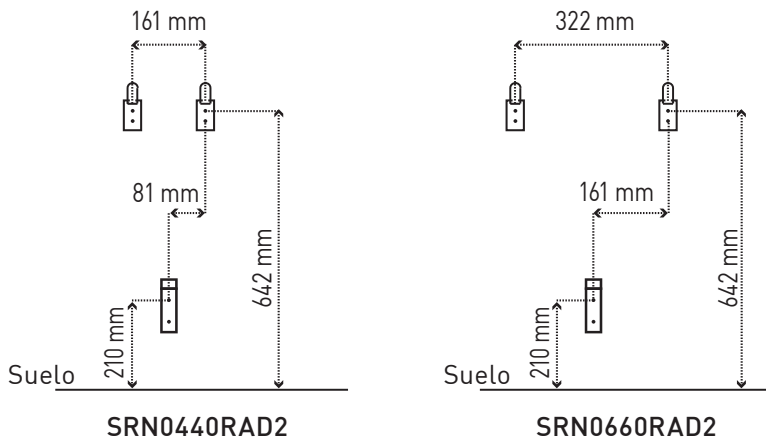

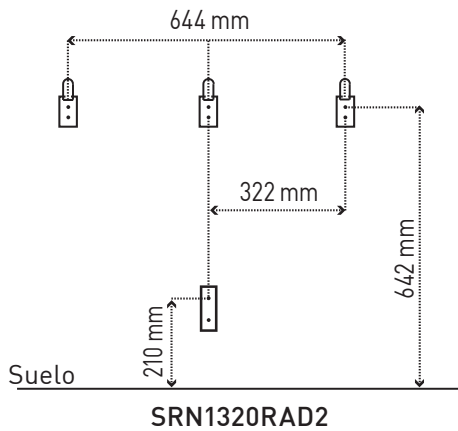
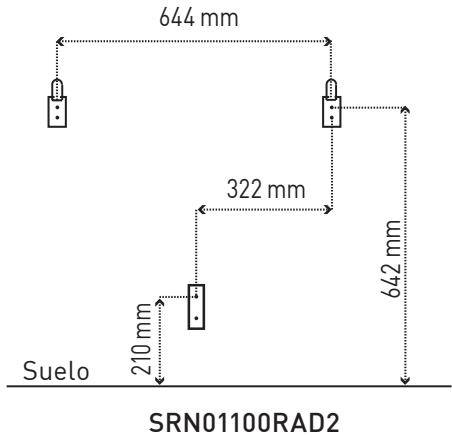
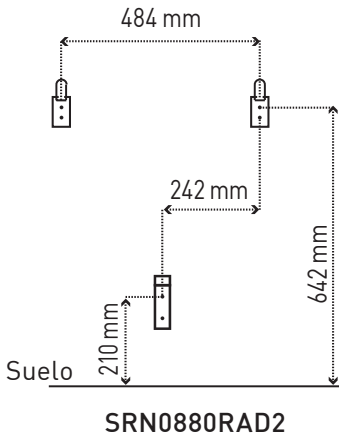

3. MANTENIMIENTO Y LIMPIEZA

El radiador no necesita ningún tipo de mantenimiento.

Recomendamos la limpieza de todo el producto (parte trasera, inferior del radiador, aletas superiores, etc.)

No utilice ningún producto abrasivo en el aluminio, límpielo con un paño húmedo y jabón pH neutro y la pantalla con un paño seco.

4. PRECAUCIONES DE INSTALACIÓN Y SEGURIDAD (NORMATIVA UNE-EN 60335)

Antes de poner en marcha el radiador, lea las “precauciones de instalación y seguridad” detalladamente, para asegurar así el perfecto funcionamiento del radiador.

4.1. Precauciones de instalación

El radiador está diseñado para su uso doméstico o residencial.

Se recomienda que el radiador sea instalado por un distribuidor o por un profesional homologado.

Asegúrese de que el radiador esté conectado correctamente a 220V - 230V, y con toma de tierra.

4.2. Precauciones de seguridad

Este radiador de calefacción se rellena con una cantidad precisa de aceite especial que no necesita mantenimiento.

Las reparaciones que necesitan la apertura del depósito de aceite no deberán efectuarse más que por ROINTE o su servicio posventa.

Las reglamentaciones concernientes a la eliminación del aceite después de que el aparato calefactor sea desechado deben ser respetadas.



Si el cable de alimentación está dañado, debe ser reemplazado por el fabricante, su servicio posventa o personal cualificado para evitar daños.

Este aparato puede ser utilizado por niños de edad no inferior a los 8 años y por personas con capacidades físicas, sensoriales o mentales reducidas, o con experiencia y conocimientos insuficientes, siempre que estén atentamente vigiladas o instruidas sobre la manera de utilizar de forma segura el aparato o sobre los peligros que ello comporta. Asegúrese de que los niños no jueguen con el aparato. La limpieza del radiador puede ser realizada también por niños de, al menos 8 años, siempre que estén vigilados. Tenga siempre el aparato y el cable alejados del alcance de los niños de edad inferior a 8 años.

ADVERTENCIA: Para evitar sobrecalentamientos, no cubrir el aparato de calefacción. No introduzca ningún tipo de objeto dentro de la entrada y salida de aire. No operar con las manos mojadas. No colocar elementos que contengan agua, tales como vasos, floreros, etc., sobre el radiador. No utilice insecticidas, pinturas o aerosoles sobre el radiador. No se siente en el radiador ni coloque nada delante de él.



5. GARANTÍA

En este apartado, se describen las condiciones de garantía que dispone el comprador al haber adquirido un nuevo radiador de la marca Rointe. Estas condiciones reúnen todos los derechos que tiene el comprador de acuerdo con la legislación nacional vigente, así como la garantía y los derechos adicionales que ofrece la marca Rointe.

5.1. Cualquier incidencia que detecte en su radiador Rointe, puede ser atendida por el vendedor del producto o de una forma más ágil a través del propio fabricante. Rointe, pone a su disposición un TELÉFONO DE ASISTENCIA TÉCNICA **902 130 134** o el siguiente correo electrónico **sat@rointe.com**, donde le indicaremos los pasos a seguir para solucionar dicha incidencia.

Necesitará la referencia de producto (ubicada en la etiqueta de características del producto), número de serie, fecha de compra y la naturaleza del fallo al contactar con nosotros para mejorar la garantía. Además adjuntar una copia de la factura de compra del producto.

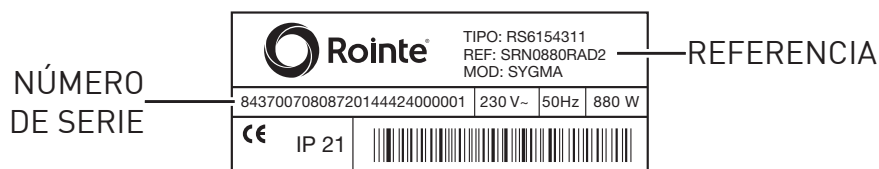

5.2. ROINTE garantiza que este producto no presenta ningún defecto material, de diseño o defabricación en el momento de su adquisición original y durante un periodo de 120 meses en aluminio y estanqueidad y 24 meses en componentes eléctricos y electrónicos.

5.3. Si durante el periodo de garantía el radiador no funciona correctamente con un uso normal, y sea fallo de diseño, de los



materiales o de fabricación, ROINTE, reparará o sustituirá el radiador, según estime oportuno, según términos y condiciones establecidos a continuación:

5.3.1. La garantía sólo se facilita si presenta el certificado de garantía original emitido por el establecimiento vendedor y cuando la citada garantía este correctamente rellena incluyendo referencia de producto, número de serie (reflejado en la etiqueta de características técnicas del producto), fecha de compra y sello del vendedor.

ROINTE se reserva el derecho de rechazar el servicio de garantía cuando esta información haya sido retirada o rectificadas tras la compra original del producto.

5.3.2. La garantía tan solo se aplica a los casos relativos a defectos de material, diseño o defecto de fabricación, en ningún caso cubre daños del radiador por los siguientes motivos:

a) Uso incorrecto del producto, para otros fines que los normales o por no respetar las instrucciones de uso y mantenimiento dadas por Rointe, así como la instalación o el uso del producto de alguna forma que incumpla los estándares técnicos de seguridad vigentes.

Los daños por corrosión al exponer directamente el producto al agua salada quedan excluidos de la garantía. Cuando la instalación se realice a una distancia no superior a 200 m de la costa, el periodo de garantía por daños por corrosión se reduce a la mitad

b) Reparaciones no autorizadas realizadas por personal no autorizado o la apertura del radiador por personas no autorizadas.

c) Accidentes imprevistos fuera del control de Rointe, como rayos, incendios, inundaciones, desordenes públicos, etc.

5.3.3. Las reparaciones o sustituciones que contemplan esta garantía no permiten la extensión ni nuevo comienzo del período de garantía.

5.3.4. Las reparaciones o reemplazos cubiertos en esta garantía se deben hacer con unidades funcionalmente equivalentes. Las piezas defectuosas o piezas retiradas o reemplazada pasarán a ser propiedad de ROINTE.

5.4. El servicio técnico de Rointe le podrá asesorar si necesita comprar algún repuesto fuera del periodo de garantía.

5.5. Esta garantía no afecta a los derechos legales del comprador previstos por la legislación nacional vigente, ni los derechos del comprador contra los del distribuidor o instalador que surjan a partir del contrato de compraventa.

5.6. En ausencia de una legislación nacional vigente aplicable, esta garantía será la única protección del comprador. Rointe, sus oficinas y distribuidores e instaladores no se responsabilizarán de ningún tipo de daños, tanto fortuitos como accidentales, derivados de infringir cualquier norma implícita relacionada con este producto.

6. CARACTERÍSTICAS TÉCNICAS DE LOS RADIADORES SYGMA

REFERENCIA	NÚM. DE ELEM.	POTENCIA	TENSIÓN	ALTURA (mm)	ANCHO (mm)	PROF. (mm)	PROF. INST. (mm)	PESO
SRN0440RAD2	4	440 W	230V~	575	425	98	120	10 kg
SRN0660RAD2	6	660 W	230V~	575	585	98	120	14 kg
SRN0880RAD2	8	880 W	230V~	575	747	98	120	18 kg
SRN1100RAD2	10	1100 W	230V~	575	907	98	120	22 kg
SRN1320RAD2	12	1.320 W	230V~	575	1.069	98	120	26 kg

Normativa Europea (RAEE) 2012/19/UE

En base a la directiva europea 2012/19/UE de Residuos de Aparatos Eléctricos y Electrónicos (RAEE), dichos aparatos no pueden ser arrojados en los contenedores municipales habituales; tienen que ser recogidos selectivamente para optimizar la recuperación y reciclado de los componentes y materiales que los constituyen, y reducir el impacto en la salud humana y el medio ambiente. El símbolo del cubo de basura tachado sobre barra horizontal se marca sobre todos los productos ROINTE para recordar al consumidor la obligación de separarlos para la recogida selectiva.

El consumidor debe contactar con la autoridad local o con el vendedor para informarse en relación a la correcta eliminación de su aparato.

CERTIFICADO DE GARANTÍA



En el supuesto de defecto en el producto dentro del periodo de garantía, para hacer efectiva ésta, solicitamos rellene el certificado de garantía siguiente y nos lo remita sellado junto con copia de la factura de compra por correo electrónico a sat@rointe.com o a la siguiente dirección postal: INDUSTRIAS ROYAL TERMIC, S.L., C/E, Parcela 43, 30140 Santomera (Murcia). Para obras de nueva construcción, será imprescindible para cubrir esta garantía la cédula de habitabilidad de la vivienda.

CERTIFICADO DE GARANTÍA

REFERENCIA:	Nº SERIE:
USUARIO:	
DOMICILIO:	
POBLACIÓN:	C.P.
PROVINCIA:	PAÍS:
TELÉFONO:	SELLO DEL ESTABLECIMIENTO VENDEDOR:
CORREO ELECTRÓNICO:	
	FECHA DE COMPRA:

NOTA: Este certificado de garantía debe estar totalmente cumplimentado para tener derecho a la garantía, no debe faltar la fecha de compra ni el sello del establecimiento vendedor. Adjuntar copia de la factura de compra o copia de la cédula de habitabilidad para obra nueva.



SYGMA

RADIADOR ELÉCTRICO DIGITAL DE BAJO CONSUMO





ROINTE UK

Catalyst House 720, Centennial
Court, Centennial Park
Elstree, Herts, WD6 3SY

T. 01432 598 019
F. 0208 953 5861

SUPPORT

T. 01432 598 024

support@rointe.co.uk
www.rointe.co.uk

ROINTE HEAD OFFICE

Pol. Ind. Vicente Antolinos
C/ E, Parcela 43
30140 Santomera, Murcia, España

T. 902 158 049
F. 968 277 125

SERVICIO TÉCNICO

T. 902 130 134

sat@rointe.com
www.rointe.com